

Razgovor s Darkom Jakićem, docentom Nastavničkog odsjeka i pročelnikom Katedre za grafiku ALU

Iz musave tehnologije u umjetničku slobodu

MENE ZANIMA KAKO GRAFIČKI RAZMIŠLJAJU JAPANAC, ESKIM, AFRIKANAC, KAKO JE RAZMIŠLJALA MOJA BAKA KOJA NIJE IMALA VEZE S GRAFIKOM. NAČIN IZRAVAN I DOSLJEDAN U SUSRETU S MATERIJALOM SVE DOK SE IDEJA NE POKAŽE I ZAPLEŠE NA KOSTI NEKE STRVINE, NA PRSTENU, NA KRILU ZRAKOPLOVA, KINOKARTI ILI INTERNETSKOJ STRANICI

MARGARITA
SVEŠTAROV ŠIMAT

Fotografije/photo by:
Darko Jakić

Darko Jakić rođen je 1967. u Vukovaru. Diplomirao (1989) u klasi prof. Frane Para. Radio je kao nastavnik u Osijeku, gdje je položio pedagoško-psihološku grupu predmeta na PF-u u Osijeku. U Kölnu radi u design-studiju. U Školi primijenjenih umjetnosti u Zagrebu radi 1992, a na Nastavničkom odsjeku ALU postaje asistent profesora Šiška 1995. Nastavio je rješavati osobnu likovnu problematiku i realizaciju grafičkih listova uglavnom u tehnici gravure i bakropisa, prati razvoj računalne tehnologije - posebno web-tehnologije.

Bavi se vizualnim identitetom, ilustracijama, grafičkim oblikovanjem te oblikovanjem široka raspona tiskanih parafernacija. Nagradu za oblikovanje marke dobiva 1998. Izlagao je na desetak skupnih izložbi te jednoj samostalnoj izložbi.



Od 1995. na Akademiji ste u svojstvu asistenta, potkraj semestra postali ste pročelnik Katedre za grafiku.

U toj novoj ulozi smatram dužnošću da prvo što moramo osvijestiti i ja i moji kolege (a to je bolno za sve) jest to da smo svi mi ponajprije činovnici u državnoj ustanovi, i te smo se uloge prihvatili s odgovornošću. U našem umjetničkom zvanju to je prva barijera, koju, vjerujem, možemo prevladati kreativnošću i različitostima. No prva stručna rasprava bit će disidenstvo od formaliziranoga programa, koji smo svi obvezni ispunjavati, a koji neki još shvaćaju kao naporno ograničenje kreativnosti. Programi su jedina osnova vjerodostojnosti visokoškolske ustanove. Koliko se god mladi ljudi doimali umorni i nezainteresirani, oni stvarno vape za impulsima i sadržajima.

Ako dobro shvaćam, riječ je o zaokretu od profesorskoga disidenstva prema uspostavljenom programu studija?

Da, disidenstvo je na grafici nastalo u jednoj situaciji paradoksa. Nije do njega došlo nekim formaliziranim programom grupe. Bila je riječ o jakim osobnostima koje su prenosile svoj umjetnički kredito na mlade, a oni su ga bezuvjetno preuzimali. Profesor Miroslav Šutej objedinjavao je široku umjetničku osobnost, pedagoški autoritet i intuiciju kojom je mlade ljude kvalitetno vodio i ispunjavao kreativnom energijom. Iz bilo kojega rakursa, stručnog ili perceptivnog, on će ostati vrhunski pedagog, ali on je gradio svijet izvan protokola studija grafike. S užitkom sam surađivao s njim i njegovim studentima, koji su dolazili k meni na savladavanje tehnologije, a on je s visokim respektom bez predrasuda i isključivosti pristupao svemu. On je isključivost prevladao stvaralačkom veličinom iznjevši svoju umjetnost iz teške i musave tehnologije u lepršavu slobodu. No da nije bio član majke katedre grafike, taj se otklon ne bi ni zapazio. No prije osvajanja slobode treba mnogo puta uprljati i oprati ruke, a to mnogi ne shvaćaju.

To je tema velikih umjetnika kao pedagoga?

Da, ta je tema i Albert Kinert! Energijom i autoritetom on je fiksirao, zaustavio čitave generacije. Kinertov prolazak kroz vrijeme i prostor proizveo je burne kovitlace, kovitlace u kojima se još i danas mnogi prevrću mimo vlastite volje. Vjerojatno je riječ o prejakoj osobnosti za senzibilna mlada čovjeka ovako fina vremena. Rekao bih da se od velikih

mного теже учи, док ће од неопрезнih и слабih ти великани лако направити слjedbenike.

Kako pronaći zlatnu sredinu između strogog studijskoga protokola i potrebe za umjetničkom slobodom?

Na akademijama može se naučiti umjetnost kao što bi Kolumbo mogao svoje učenike naučiti kako se otkriva Amerika. Naučiti se može jedino sve što je potrebno da se dar razvije i pokaže. Mi nemamo mjernu jedinicu za umjetnost. A romantični usklik umjetničke slobode još će neko vrijeme biti olinjalo pokrivalo zbunjenih.

Bili ste student prof. Para i prati vas kvalifikacija o perfekcionizmu pristupa, samokritičnosti i tehničkoj strogosti!

Da, tehnički sam visokozahjevan, no mene tehnika uopće ne zanima. Tehnike su nešto što treba svladati i zaboraviti. Težim perfekcionizmu, ali krivo je shvaćanje da je to ustrajavanje na tehnicima, isključivost koja se oslanja na tradiciju. Koncentracija, snalaženje u likovnoj problematici koja je samo naša i rješenje koje ovisi o zbroju uspjeha i pogrešaka. Moj je izbor bakrorez, računalno oblikovanje, računalna grafika, animacija, grbovi, ilustracija, industrijsko oblikovanje, plakat, tipografija, kaligrafija i sve ostalo što stignem...

Što je s tradicionalističkim stajalištima, ali i sa starim vještinama koje su vezane uz ta stajališta?

Vještine su manji dio procesa oslobađanja ideje putem materijala. Svatko tko ozbiljnije ulazi u rješavanje likovnoga problema zna da nema ništa bez procesa, on ne može biti predug ili prekratak, on mora biti primjeren. Poštujem ljude



sa stajalištem, jer imati stajalište znači imati silnu želju za komunikacijom, znači imati adresu, ime, potpis i pozivni broj.

Iz obitelji ste likovnjaka: otac, majka, sestra... Zašto ste došli na Akademiju, nije potrebno ni pitati!

Da, svi smo diplomirali na zagrebačkoj Akademiji... Iz Osječke gimnazije došao sam na Akademiju, odmah na Grafiku i diplomirao kod prof. Frane Para. Mnogo sam crtao i usavršavao sam gravuru kao miljenicu malog formata koji

FROM A SLOppy
TECHNOLOGY
INTO ARTISTIC
FREEDOM

Darko Jakić, assistant professor on the Teaching Department and the head of the Printmaking Division of AFA, Zagreb

Jakić was born in Vukovar in 1967. He graduated in 1989 in the class of professor Frano Para. He worked as a teacher in Osijek, he passed pedagogical and psychological group of subjects at the Faculty of Pedagogy in Osijek. In Köln he worked in a design studio. In the School of Applied Arts in Zagreb he worked in 1992. When he began to work at Academy of Fine Arts in the

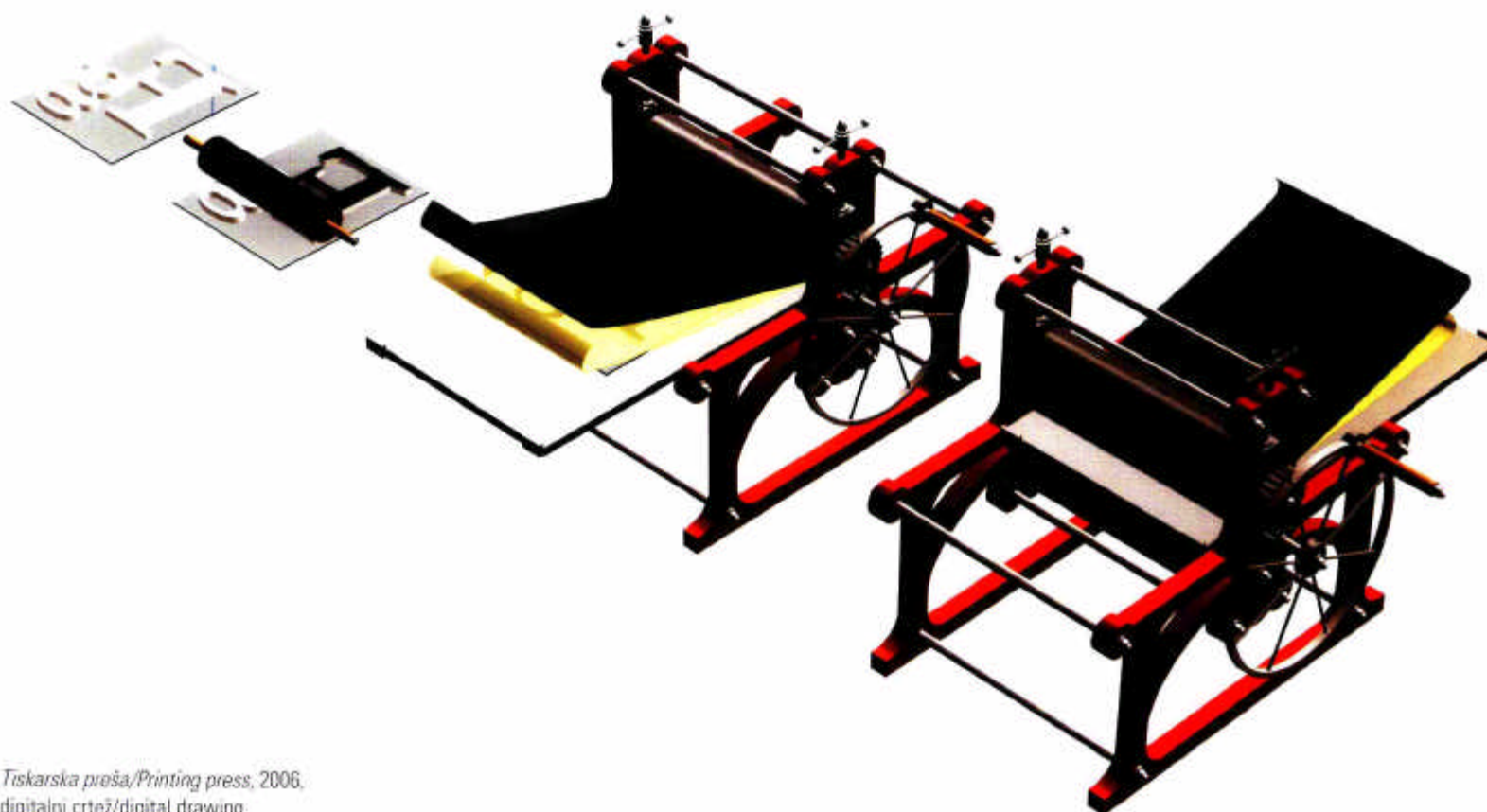

Tiskarska preša/Printing press, 2006.
digitalni crtež/digital drawing.

Teaching Department as an assistant to professor Šiško he has continued to solve his individual artistic issues as well as the realisation of print folios mostly in the techniques of gravure and etching. He has been following the development of computer technology, especially web technology. He deals with visual identity, illustrations, graphic design as well as

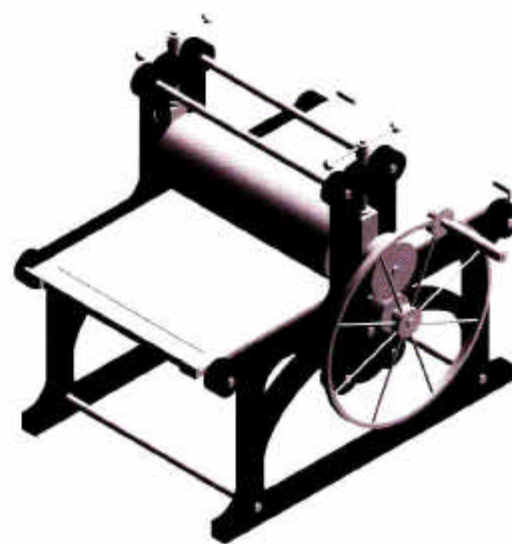
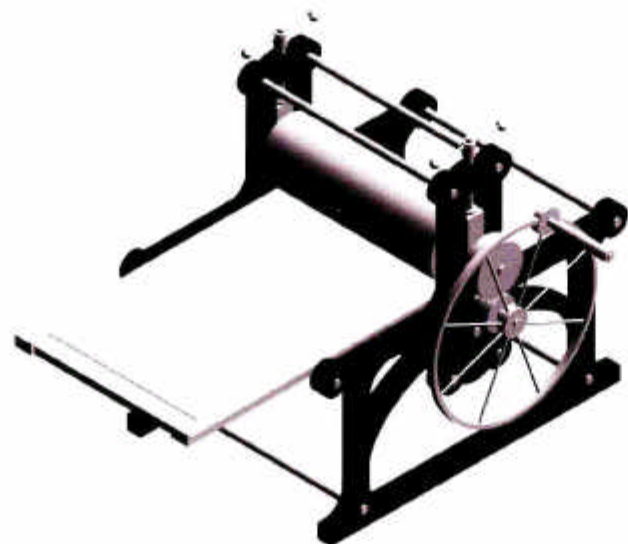

Ex Libris, J.J.Klović, 1997, drvorez/woodcut



mi leži te diplomirao s temom zodijaka i tarota.

Rijetko izlažete? Što mislite o grafici koja se vidi na Trijenalu?

Godinama nisam izlagao, u ovom trenutku ne vidim sebe u tome, a Trijenale je takvo kakvo može biti u okolnostima hrvatske grafike.

Negirate li time nagrade grafičara koje su izglasane sporazumno i čija je umjetnička recepcija stručne i šire javnosti jedinstvena?

Drago mi je kad su ljudi veseli i kad dobiju nagradu. Hrvatski trijenale grafike sve više pripada našim najmladima, još ako su prepoznati od stručne i šire javnosti, kako kažete, moje je poslanje likovnog pedagoga ispunjeno. Njihove nagrade shvaćam kao svoje, jer mnogima od njih pomažem u čišćenju izraza i tehnike.

Gdje su vaši poticaji za grafičko razmišljanje?

Mene zanima kako grafički razmišljaju Japanac, Eskim, Afrikanac, kako je razmišljala moja baka koja nije imala veze s grafikom, a vezla je precizno i uporno cvijet na ovratniku košulje. Način izravan i dosljedan u susretu s materijalom sve dok se ideja ne pokaže i zapleše na kosti neke strvine, na prstenu, na krilu zrakoplova, kinokarti ili internetskoj stranici, to pokušavam i ja u svom radu.

Na kraju ovog razgovora citirala bih misao o grafici pronađenu u jednom vašem tekstu!

"I grafičari prije i grafičari danas, kao da svakim činom otiskivanja sa matrica na papir, pokušavaju zrcalno otisnuti nebo na zemlju - u pravilnom upravo molitvenom ritmu rečenice: ... kako na nebu tako i na zemlji ..."

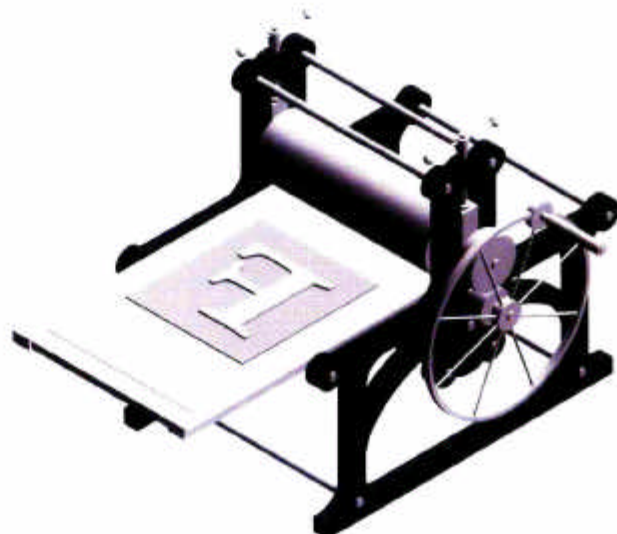
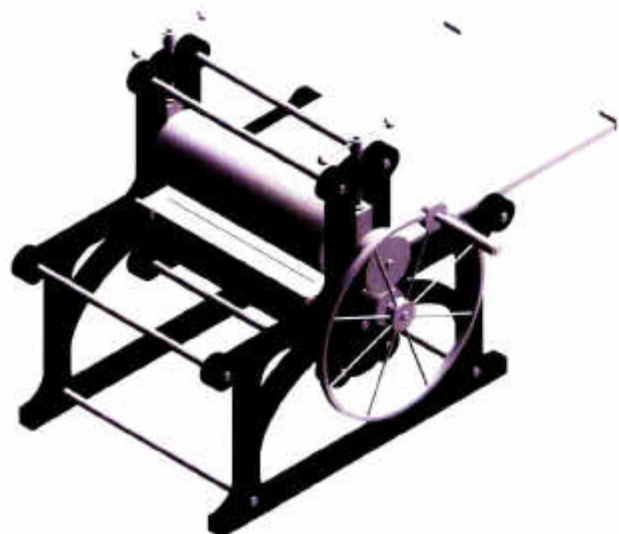

the design of various art forms: paraffin, paper, wood, metal, glass, etc. He was awarded the best stamp design in 1998. He has participated in over a dozen of group exhibitions and one individual exhibition. "I am interested in how a Japanese, an Eskimo, an African think graphically, or my grandma who didn't have anything to do with graphic art. It is a direct and coherent manner in contact with material until an idea is shown and starts dancing on a bone of a cane or a ring, a wing of a piston, a cinema ticket or a half page," says Jakić who is opposed to disorientation from a formalised programme just because of a limiting factor of the creative freedom and he believes that only by acquiring skills one can fully set free his creativity.

